

Formido
deco bouwmarkt

KLUSZO

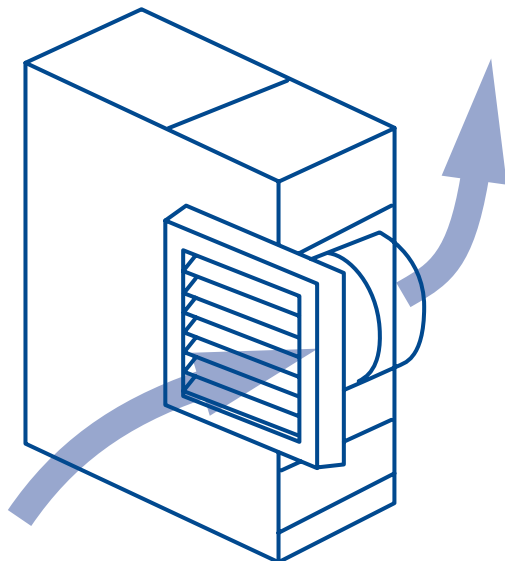

In deze KlusZo Vocht & Ventilatie Folder beschrijven we stapsgewijs waar u rekening mee moet houden als u vocht in uw huis gaat bestrijden en waarom u moet ventileren. In deze KlusZo vertellen we u per 'soort' vocht wanneer het optreedt en waar het vandaan komt. Daarna leest u hoe u het kunt bestrijden. Tot slot vindt u informatie over waarom u uw huis goed moet ventileren en hoe u dat kunt doen.

Op de achterpagina van deze KlusZo staat een checklist zodat u weet wat u allemaal nodig heeft voor deze klus.

Mocht u na het lezen van deze KlusZo toch nog vragen hebben over vocht & ventilatie, dan kunt u daarmee altijd terecht bij de servicebalie in onze winkel. Onze medewerkers zullen u graag verder helpen.

Vocht & Ventilatie

Haal meer uit je huis. **Formido**
deco bouwmarkt

Vocht is eigenlijk een verzamelterm voor ongewenste nattigheid die in huis voorkomt en die haar oorzaak binnen of buiten het huis kan vinden.

Condens is een andere naam voor waterdamp. We laten deze waterdamp vrijkomen bij het in bad of onder de douche gaan, door water te laten komen en zelfs door te transpireren of te ademen.

Als er veel waterdamp vrij komt zie je dit doordat de ramen gaan beslaan. Condens kan ook op andere materialen slaan zoals hout of steen. De condens probeert altijd door het materiaal heen te komen. Bij hout ontstaat er dan houtrot en bij materialen waarbij het niet lukt om doorheen te dringen zal er in de meeste gevallen schimmel ontstaan.

Buitenshuis is natuurlijk ook veel water aanwezig. Regenwater en grondwater zijn de belangrijkste probleemveroorzakers. Regenwater 'slaat' door muren heen en grondwater 'kruipt omhoog' door de fundering en de muren. En als er ergens een gaatje zit, weet het water dat lek wel te vinden.

Soorten vocht en bestrijdingsmogelijkheden.

Condens Zoals gezegd, 'maken' we condens zelf. Door te koken, te douchen en te transpireren. Dat er condens ontstaat is dan ook niet te voorkomen, u kunt wel voorkomen dat de condens neerslaat op muren en ramen. Dat doet u door uw huis goed te ventileren, zodat de waterdamp het huis uit kan.

Als u al last hebt van condensplekken of schimmelvorming, kunt u die aanpakken met een synthetische coating. Zou u de wand of het plafond gewoon opnieuw verven of behangen, dan is de kans groot dat de vochtplek of de schimmel er doorheen komt.

Wanneer u condensvorming in uw kelder wilt voorkomen, zult u ook daar ventilatie moeten aanbrengen. Maar dat is vaak niet voldoende. U kunt een flink vochtige kelder waterdicht maken met 'waterstop' en vloercoating. Waterstop gebruikt u voor het repareren van scheuren en gaten (kan zelfs op een natte ondergrond) en de vloercoating gebruikt u voor de totale vloer en de muren. Deze coating is in verschillende kleuren te koop, u hoeft er geen afwerklaag op aan te brengen.

Is de kelder alleen maar 'een beetje vochtig', dan kunt u volstaan met een vochtabsorberingsmiddel. Deze korrels absorberen het vocht en lossen onder invloed van dat vocht op. Het is dus wel zaak om het middel regelmatig bij te vullen.

Doorslaand vocht Wanneer een buitenmuur poreus is, kan (regen-)water er doorheen slaan. Dat is niet alleen ongunstig als de muur niet geïsoleerd is (warmteverlies), maar ook als de muur wel geïsoleerd is. Want nat isolatiemateriaal verliest z'n isolerende werking. Bovendien hebt u in beide gevallen kans op vochtvlekken aan de binnenkant van de muur.

Bij Formido kunt u anti-vocht buitenmurencoating kopen. Dat is een coating die wel lucht doorlaat, maar geen vocht. Voordat u de coating aanbrengt, moet de muur goed schoon en heel zijn. Wanneer u de coating gaat aanbrengen, mag de muur niet echt nat meer zijn. Bovendien mag de temperatuur niet onder de 8°C komen in de 24 uur nadat u de coating hebt aangebracht.

Soorten vocht en bestrijdingsmogelijkheden.

Optrekkend vocht Optrekkend vocht komt meestal daar voor waar de grondwaterstand hoog is. Dat kan ook tijdelijk zijn als het een tijdlang flink heeft geregend. Eigenlijk is de term 'optrekkend' niet juist: de fundering en de muren 'zuigen' het water omhoog. U kunt nagaan of er inderdaad sprake is van optrekkend vocht door een gaatje in de muur te boren. Als het boorstof ook vochtig is, dan weet u dat de muur helemaal vochtig is en dat er bijna zeker sprake is van optrekkend vocht. Is het boorstof niet vochtig, dan zit het water meer 'op' de muur en zou u moeten kijken of het water ergens anders vandaan kan komen.

Wanneer u hebt geconstateerd dat het om optrekkend vocht gaat en de vochtoverlast is blijvend, dan zit er eigenlijk niets anders op dan een specialist te raadplegen. Er is dan vrijwel zeker sprake van een bouwfout en die kunt u niet zomaar zelf verhelpen. Is de vochtoverlast minder ernstig, dan zou u een synthetische coating op de binnenmuur kunnen aanbrengen (zie ook 'Doorslaand vocht'). Voor kelders is er speciale keldercoating. Ook deze coating laat wel lucht door, maar geen water. Zorg ook hier weer voor een schone, kale ondergrond. Deze moet bovendien ruw zijn (eventueel eerst opschuren). U brengt de coating in twee lagen aan.

Lekkage In de meeste gevallen is een lek vrij eenvoudig op te sporen. Het kan daarbij gaan om een gaatje in het dak of in de goot of om ramen of deuren die niet goed sluiten. U zult altijd eerst het lek moeten repareren, voordat u de vochtvlekken (en eventuele schimmels) in huis gaat aanpakken. Daarvoor hebt u een speciale coating nodig, omdat vocht en schimmel vrij eenvoudig door gewone verf heen kunnen komen (zie ook Condens).

Tot nu toe hebben we het alleen gehad over het vocht in de lucht. Maar in lucht zit natuurlijk veel meer, denkt u alleen maar eens aan onaangename geurtjes. Frisse lucht is voor ons, mensen, van levensbelang. En daarom moeten we de lucht waarin we leven regelmatig verversen. Dat kan door een luchtstroom te forceren; de lucht van buiten gaat naar binnen en 'duwt' de vervuilde en mogelijk vochtige lucht naar buiten.

Om een luchtstroom te forceren, zijn gaatjes of kieren aan weerszijden van een gesloten ruimte al genoeg. Maar op ongecontroleerde tocht zit niemand te wachten. Bovendien bestaat daarmee de kans dat we juist de lucht die net opgewarmd is naar buiten laten. En juist daarom dichten we allerlei ongewenste gaten en kieren (zie ook de KlusZo Isoleren). De conclusie mag duidelijk zijn: isoleren is belangrijk, maar uw huis moet altijd voldoende ventilatiemogelijkheden overhouden.

Eén of meerdere ventilatieroosters en/of een luchtrooster zorgen meestal voor een redelijke luchtverversing. Maar ze zijn niet voldoende als u de lucht snel wilt verversen, bijvoorbeeld in de keuken of in de badkamer. Dan is een ventilator een goede hulp.

Ventilatoren Ventilatoren zijn er in soorten en maten. Om een juiste keuze te kunnen maken, moet u weten hoe vaak die ruimte per uur ververst moet worden. Dat ziet u in het onderstaande. Zoals u ziet, moet zowel in een ruimte waar veel vocht vrijkomt als in een ruimte waar veel geuren en geurtjes vrijkomen, goed geventileerd worden. Vanzelfsprekend gelden de genoemde getallen vooral op de momenten waarop de betreffende ruimtes daadwerkelijk in gebruik zijn.

Huiskamer/Slaapkamer	± 5 x per uur
Eetkamer	± 8 x per uur
Keuken/badkamer/douche/toilet	± 12 x per uur
Garage/werkplaats	± 17 x per uur

Daarnaast moet u weten hoeveel kubieke meters (lengte x breedte x hoogte) de ruimte omvat die u wilt ventileren. Als u dat aantal kubieke meters vermenigvuldigt met het aantal verversingen per uur, weet u de capaciteit van de ventilator die u nodig heeft.

Een voorbeeld:

Een badkamer moet ongeveer 12 x per uur ververst worden. Onze badkamer is 2,20 m lang, 1,80 m breed en 2,40 m hoog.

Lengte x breedte x hoogte is dus $2,20 \times 1,80 \times 2,40 = 9,50 \text{ m}^3$.

Dat aantal kubieke meters vermenigvuldigd met het aantal verversingen is $9,50 \times 12 = 114$.

De ventilator moet dus een capaciteit hebben die in de buurt van 114 m³ komt.

Bij Formido vindt u de capaciteit van de ventilator altijd op de verpakking. Met een ventilator zuig je vervuilde lucht weg. Om weer voldoende frisse lucht aan te voeren bestaat de mogelijkheid om een luchtrooster te plaatsen. Dit rooster kan het beste recht tegenover, echter zo ver mogelijk van de ventilator vandaan, geplaatst worden. Vaak is in nieuwbouwhuizen er al rekening mee gehouden. Daar zijn dan roosters in ramen aangebracht en is een kier onder de badkamerdeur gelaten, waar verse lucht door naar binnen kan stromen.

Het inbouwen van een ventilator Voor een ventilator moet u altijd een apart afvoerkanaal aanleggen bijvoorbeeld via het dak of de muur (afbeelding 1 en 2).

Plaats u de ventilator in een wand van hout of van gips, dan boort u eerst een gat en zaagt u van daaruit de juiste maat uit. Komt de ventilator in een stenen muur, dan boort u een aantal gaten op ongeveer 1/2 cm van elkaar aan de binnenkant van de cirkel. Sla de stenen er voorzichtig (naar binnen toe) uit en maak daarna het gat precies op maat.

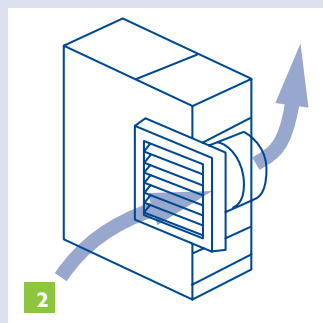
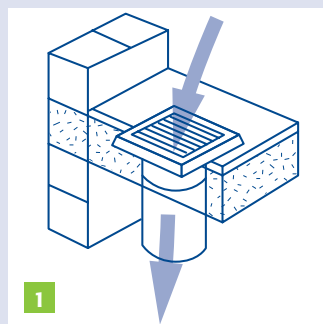

Tips

Afstand in badkamer Omdat een ventilator een elektrisch apparaat is, moet u de ventilator in een badkamer tenminste op een hoogte van 2,25 cm bevestigen. Is dat niet mogelijk, dan moet u de ventilator op tenminste 60 cm van de bad-, douche- en wastafelkraan verwijderd houden!

Algen en mos op gevel of bestrating Schimmelvreter is ook buitenshuis goed te gebruiken. Het reinigt balkons en gevels, maar ook kleine voorwerpen als stenen, plantenbakken en tuinbeelden zijn er uitstekend mee schoon te maken.

Checklist

Benodigde gereedschappen

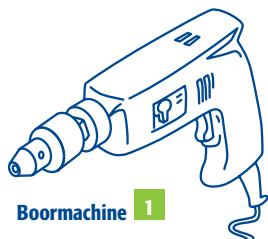

Boormachine 1



Schroevendraaier 3



Dunne breekbeitel 5



glassnijder 7



Schietlood 9

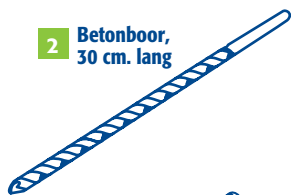

Betonboor, 30 cm. lang 2



Schrobzaag 4

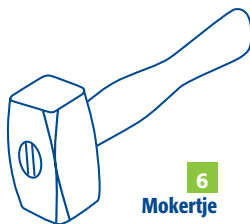

Mokertje 6

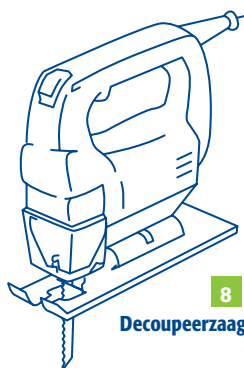

Decoupeerzaag 8